

設置マニュアル

1. 物品確認

以下の通り、自動窓口受付器本体及び付属品があることをご確認ください。

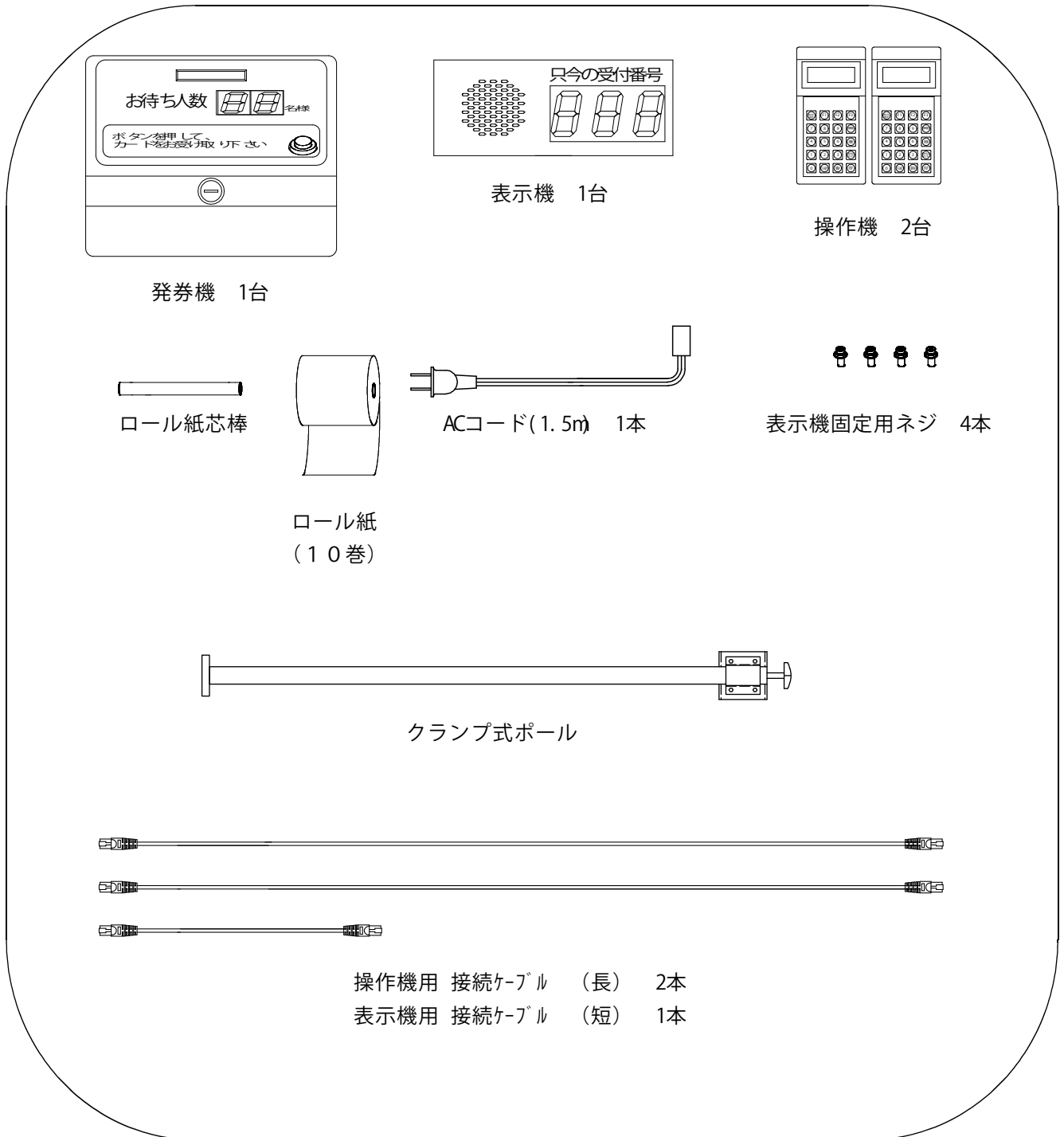

※お客様でご用意いただく物

1. +ドライバー #2番

2. 取付方法

1. 表示器組立（+ドライバ必要）

表示器表示機の右側面にはってある機器ID番号を確認し、ID番号の小さい表示機から順に設置します。

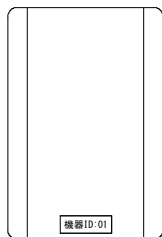
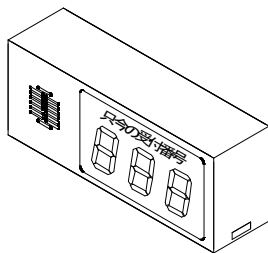

【組立イメージ】

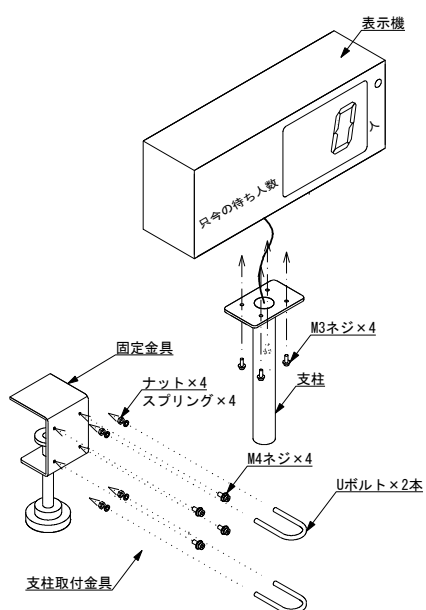

① 固定金具を机に固定します。

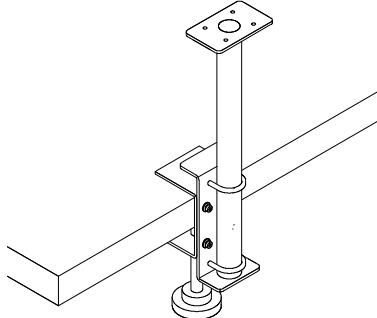

②支柱にケーブルを通し、表示機底面のコネクタにケーブルを接続します。

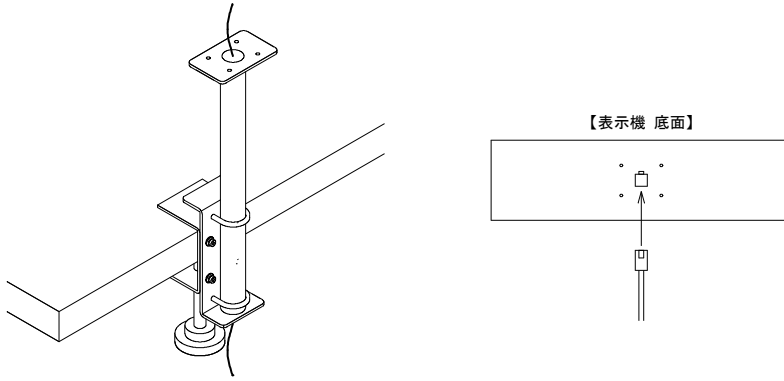

③支柱のマウントベース上に表示機をのせ、4箇所ネジを止めます。

表示機の設置向きは、お客様側に「只今の受付番号」を表示するように設置します。

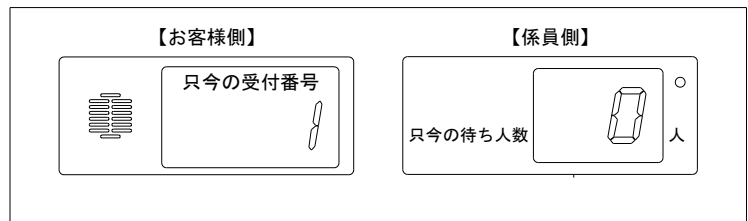
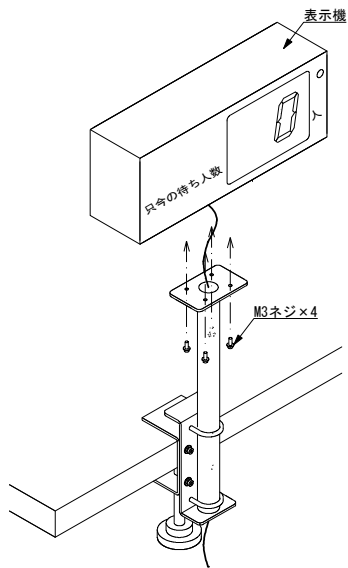

4. ケーブル接続

操作機、表示機の接続は、ソケットのどの場所に差し込まれても構いません。

操作機の底面に貼ってある機器 ID 番号を確認し、ID 番号の若い順に窓口番号の小さい窓口番号順におきます。

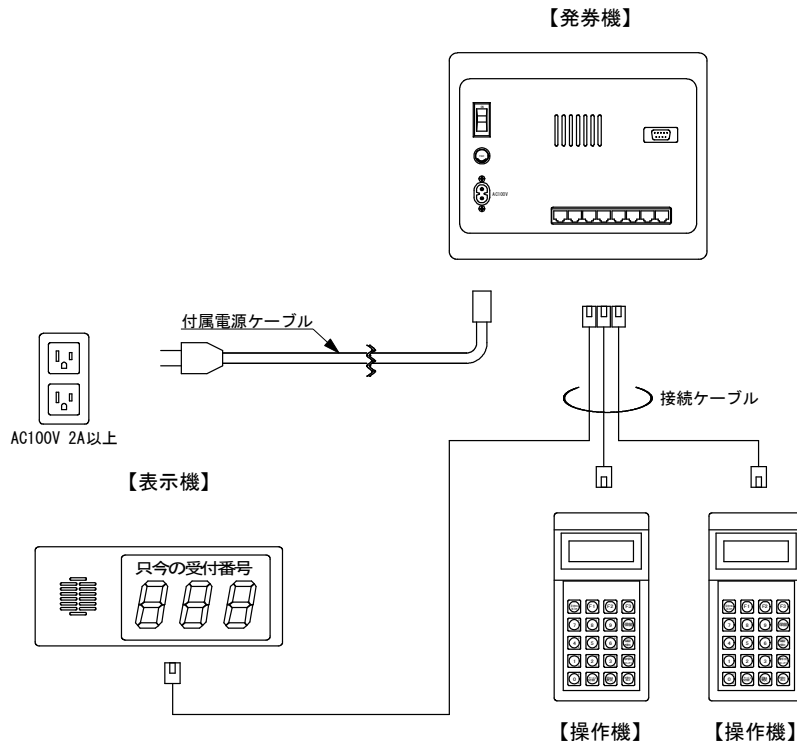

※接続ケーブルは、市販のLANケーブル（AWG24：8芯ストレート）を御使用ください。

5. ロール紙のセット

① 発券機の電源をOFFにして下さい。

② 発券機上のカギ穴にカギを差し、カギを開けます。（カギの向きは垂直で開き、水平で閉まります）

※カギは差し込み向きがありますので、注意して差し込んでください。カギを反対に挿入し無理に開閉すると、破損する場合があります。

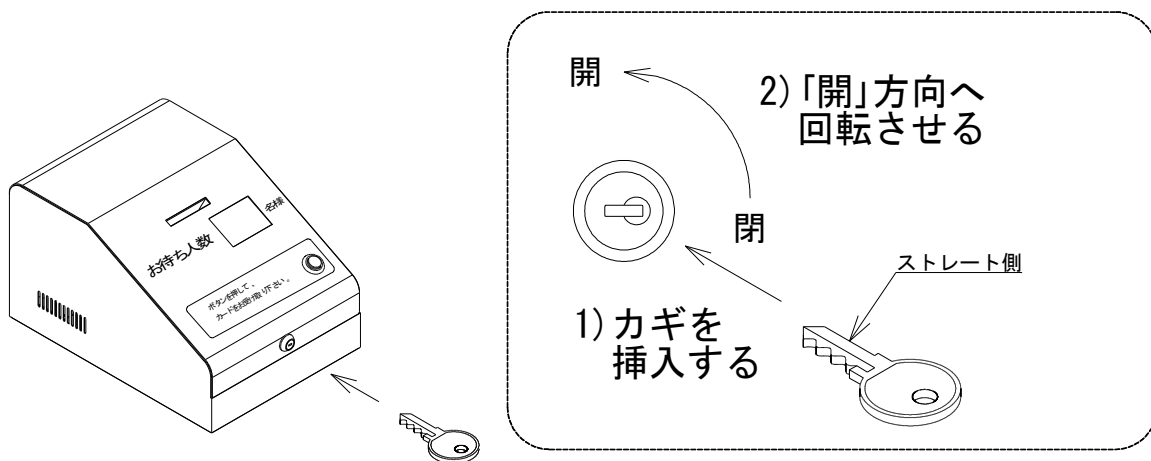

③ 発券機のカバーを開けます。

- ④ サーマルヘッド左上のレバーを押し下げて、サーマルヘッドを手前に引いて下さい。

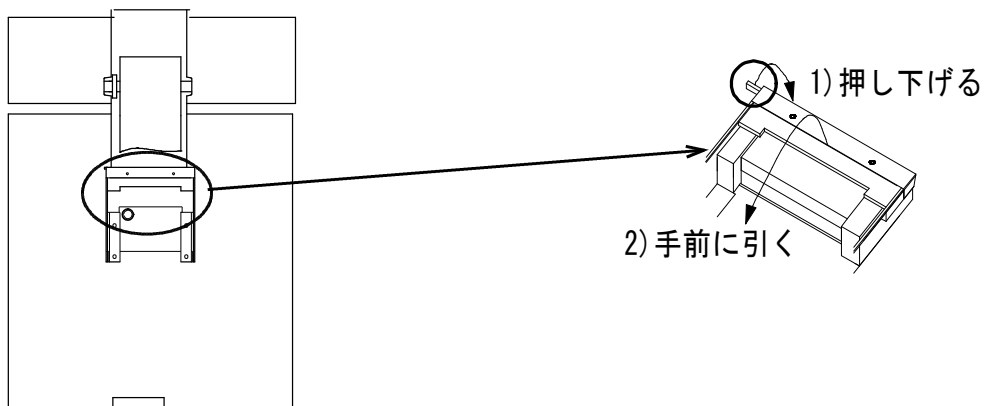

- ⑤ 袋からロール紙芯棒を取り出してください。
⑥ ロールペーパーの感熱側が下向きになるように、新品のロールペーパーに芯棒を下図のように左から差し込みます。

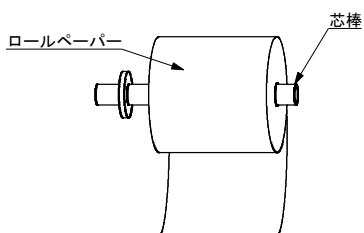

紙の向きがあっていないと印字されません

- ⑦ この状態でロールペーパーを用紙フォルダに挿入します。
⑧ ロールペーパーをサーマルヘッドに通し、ロールペーパーがサーマルヘッドの中央に来るようにロールペーパー位置を手で押さえながら調整し、サーマルヘッドをカチッと音がするまで押さえ、閉じます。

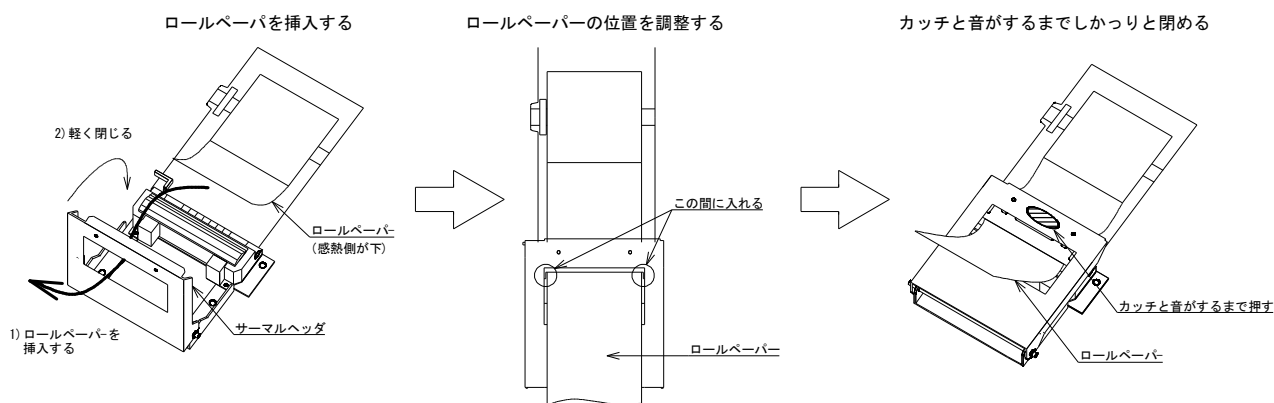

- ⑨ 発券機背面にある電源スイッチをONにし、発券機正面の押しボタンを1回押し、紙の切りそろえを行います。
⑩ 発券機カバーを閉じ、設置は終了です。

3. 動作の確認

1. 電源の投入

発券機、操作機、表示機を接続した状態で発券機背面の電源スイッチを入れます。

電源投入時に「ピンポン」と鳴り、約10秒後に各機器は待機状態になります。

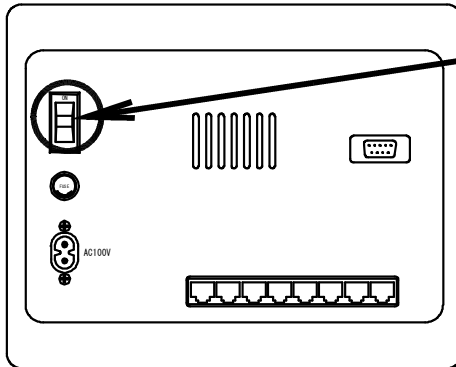

背面の電源スイッチをオン（上側）にします

【発券機（背面）】

■ 電源投入後の表示

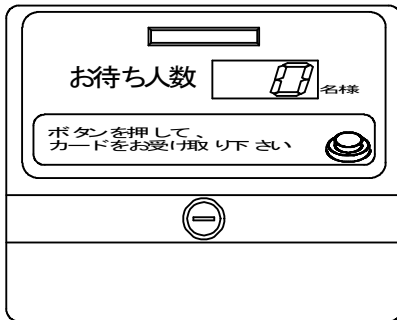

【発券機（正面）】

【お客様側】

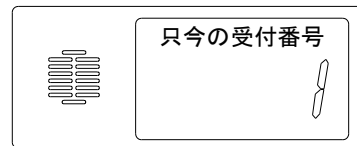

【表示機（正面）】

【係員側】

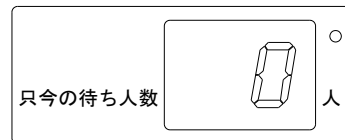

【表示機（背面）】

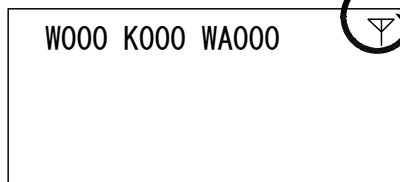

【操作機（ディスプレイ）】

点減します



各機器の電源が入らない場合、すみやかに電源を切ってケーブルが正しくささっているか確認して下さい。

2. 窓口番号の設定

各操作機へ設置する窓口の番号を設定します。

※工場出荷時は、機器ID「01」の操作機は、窓口番号が「1」に、機器ID「02」の操作機は、窓口番号が「2」に設定されています。

①操作機からメニューを表示させます。

操作機の待ち受け画面

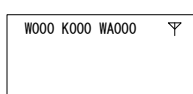

で



キーを押すと、

```
1 : HOLD [PID:00000]
2 : Edit Counter [01]
3 : Edit ID [01]
4 : Print Report ->
```

のように表示します。

②「2:Edit Counter」を選択します。



キーを押すと、

```
1 : HOLD [PID:00000]
2 : Counter = --
3 : Edit ID [01]
4 : Print Report ->
```

のように表示します。

③変更する窓口番号を入力します。

```
1 : HOLD [PID:00000]
2 : Counter = 02
3 : Edit ID [01]
4 : Print Report ->
```

例：窓口番号を「2番」に設定



と押します。



を押すと、

```
1 : HOLD [PID:00000]
2 : Edit Counter [02]
3 : Edit ID [01]
4 : Print Report ->
```

のように表示し、窓口番号が変更されます。

④操作機の待ち受け画面に戻ります。



キーを押すと、

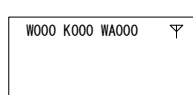

のような待ち受け画面に戻ります。

※各操作機ごとに窓口番号を設定します。

3. 発券動作の確認

①発券機の発券ボタンを押し、正しく発券することを確認します。

発券をすると、発券機の表示部下段、表示機背面の待ち人数表示が「発券前の数値+1」になります。

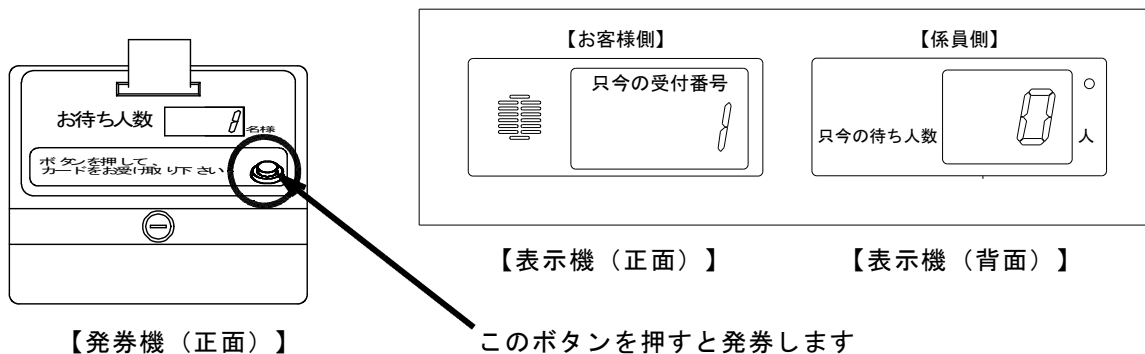

②受付カードが正しく印字されることを確認します。

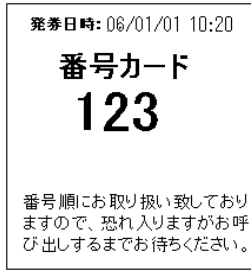

4. 呼出動作の確認

①操作機の「呼出」キーを押し、正しく呼び出すことを確認します。

窓口の操作機の「呼出」キーを押すと、表示機に下図のように表示し、音声で「1番のお客様。×番窓口にお越しください。」と案内します。

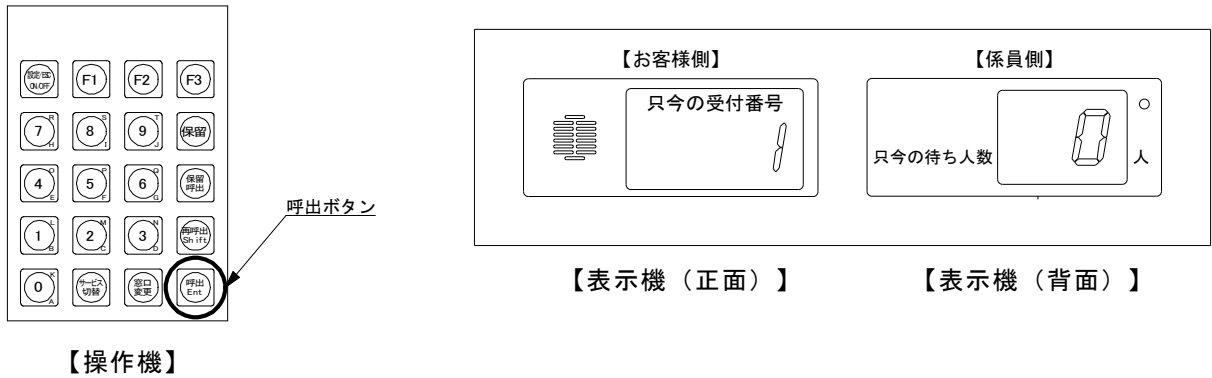

②同様に他の窓口の操作機を操作し正しく呼び出すことを確認します。

- 1) 発券機の発券ボタンを押します。
- 2) 他の操作機の「呼出」キーを押すと、表示機は2番のお客様を音声案内し、表示することを確認します。

※表示機を複数台設置するときは、必ず窓口に対応した表示機が音声案内、表示することを確認してください。

●ご不明な点がございましたら、下記の連絡先までご連絡下さい。

キューシステム合同会社

〒933-0018 富山県高岡市高陵町6-32 ☎ 0766-53-5434 FAX 0766-53-5449 担当：熊木