

設置マニュアル

1. 物品確認

以下の通り、自動窓口受付機本体及び付属品があることをご確認下さい。

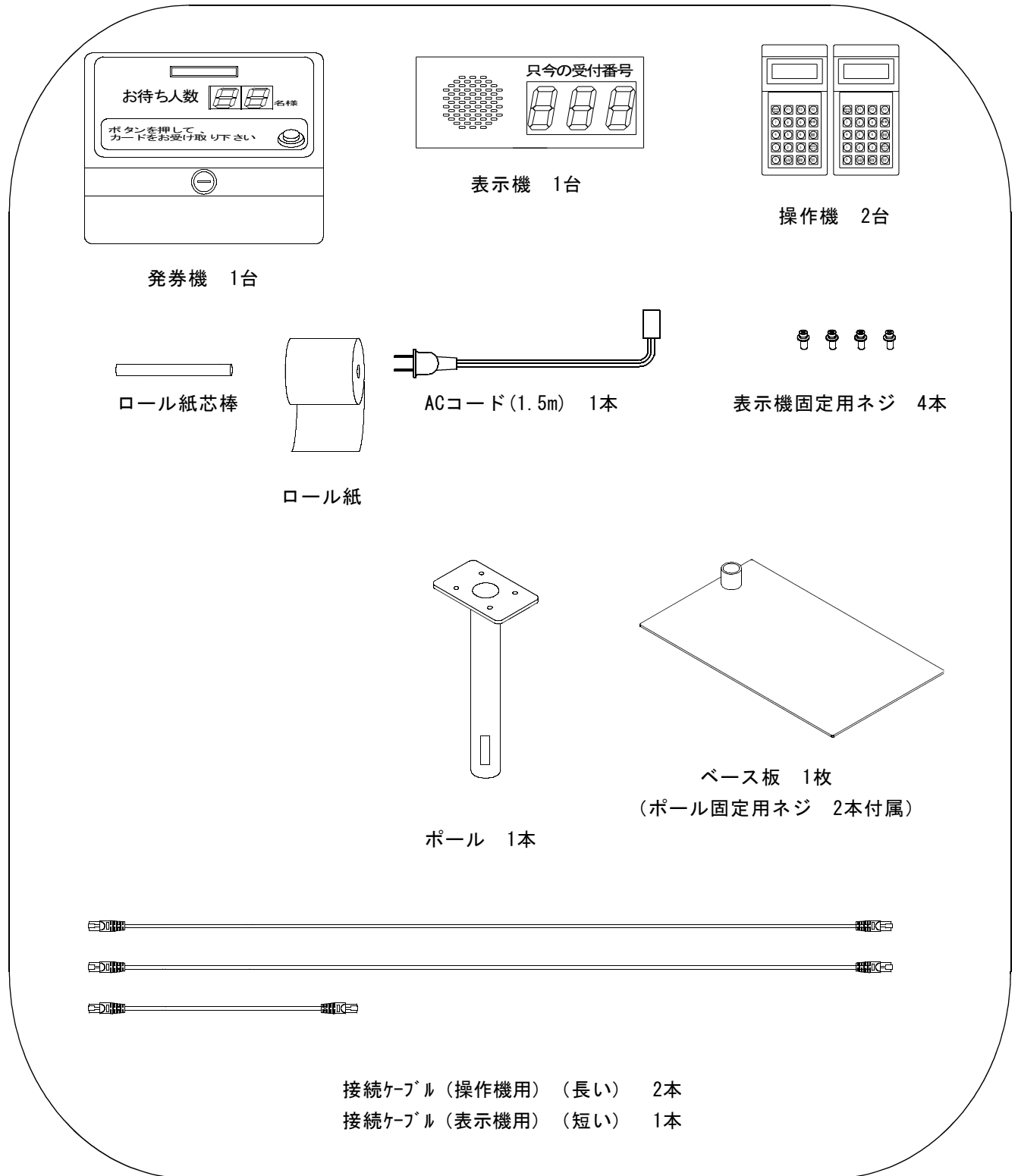

※お客様でご用意いただく物
+ドライバー

2. 取付方法

1. 表示機組立（+ドライバー必要）

① 接続ケーブル1m（短）を四角の穴より入れます。

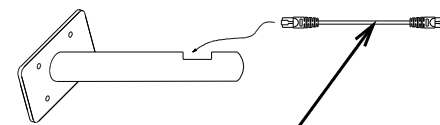

接続ケーブル1m（短）

② 表示機にプラグを差し込みます。
（しっかり、押込むこと）

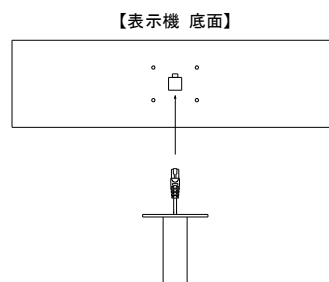

③ ポールのマウントベース上に表示機をのせ、4ヶ所を表示機固定用ネジで締付けます。

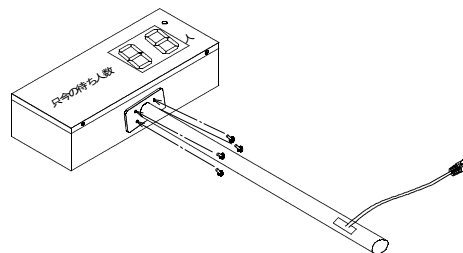

2. 本体セット

ベース板に発券機本体をのせます。

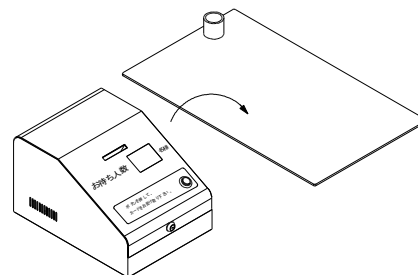

3. 表示機の取付

1で組立てた表示機をベース板ホルダーに差込み2ヶ所をポール固定用ネジで締付けます。

表示機の向きに注意
（係員様側のタイトル文字が「只今の待ち人数」
となるようにする。）

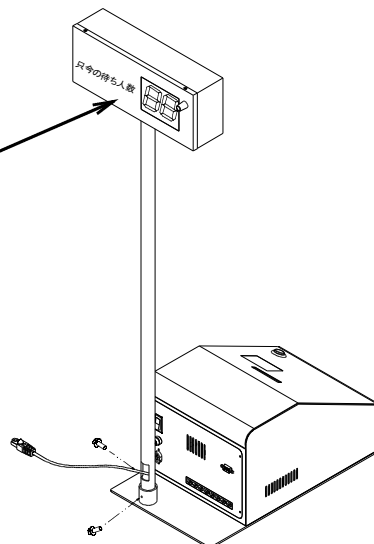

4. ケーブル接続

操作機、表示機の接続は、ソケットのどの場所に差し込まれても構いません。

操作機の底面に貼ってある機器 ID 番号を確認し、ID 番号の小さい順に窓口番号の小さい窓口におきます。

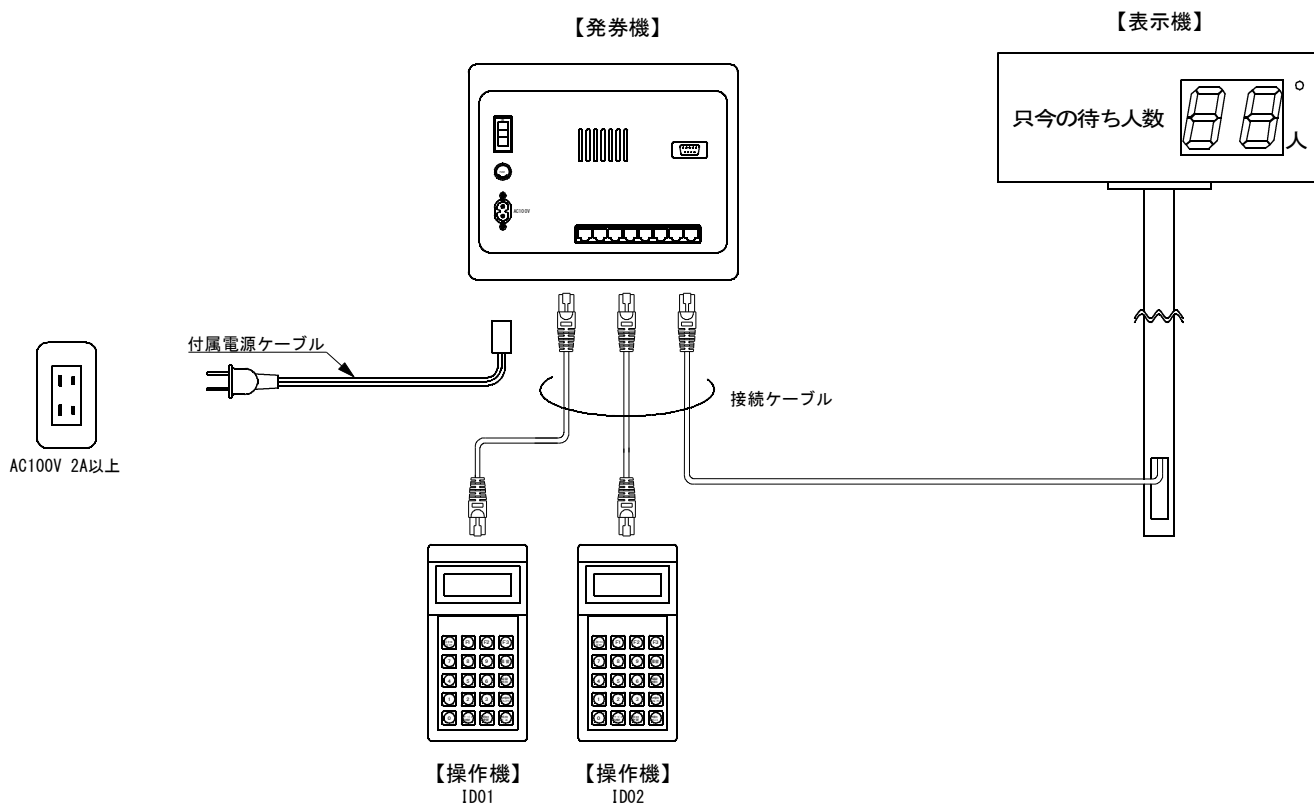

【操作機（底面）】

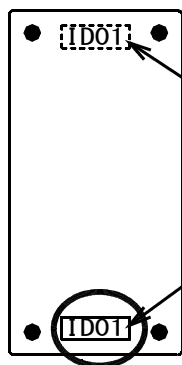

機器 ID 番号は、上部もしくは下部にあります。

3. 動作の確認

1. 電源の投入

発券機、操作機、表示機を接続した状態で発券機背面の電源スイッチを入れます。
電源投入時に「ピンポン」と鳴り、約10秒後に各機器は待機状態になります。

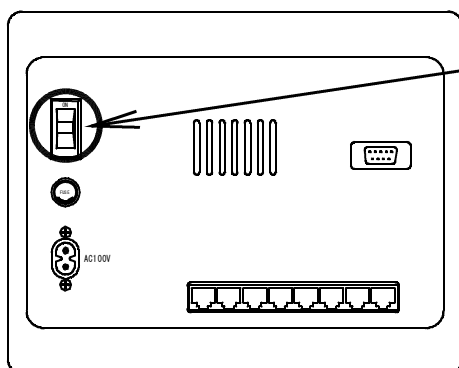

背面の電源スイッチをオン（上側）に
します

【発券機（背面）】

【電源投入後の表示】

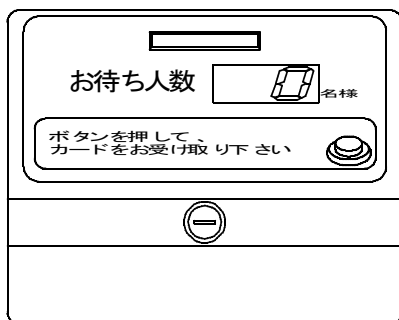

【発券機（正面）】

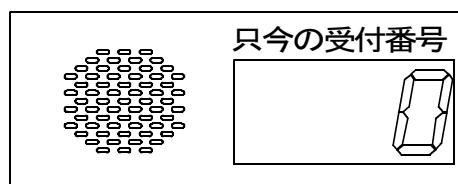

【表示機（正面）】

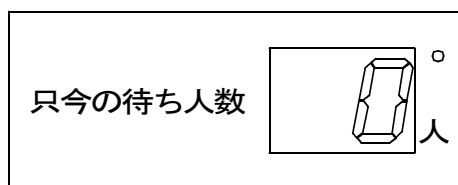

【表示機（背面）】

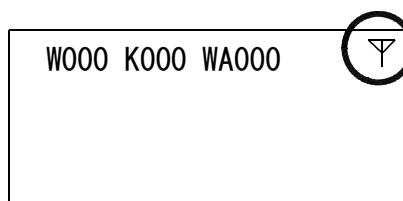

【操作機（ディスプレイ）】

点減します



各機器の電源が入らない場合、すみやかに電源を切ってケーブルが
正しく接続されているか確認して下さい。

2. ロール紙のセット

① 発券機の電源をONにして下さい。

② 発券機上のカギ穴にカギを差し、カギを開けます。(カギの向きは垂直で開き、水平で閉まります)



カギは差し込み向きがありますので、注意して差し込んでください。カギを反対に挿入し無理に開閉すると、破損する場合があります。

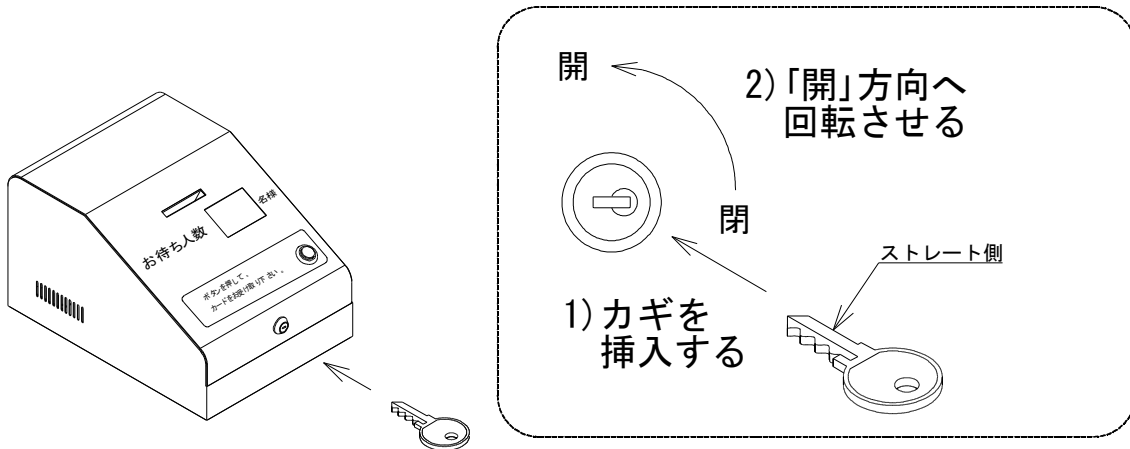

③ 発券機のカバーを開けます。

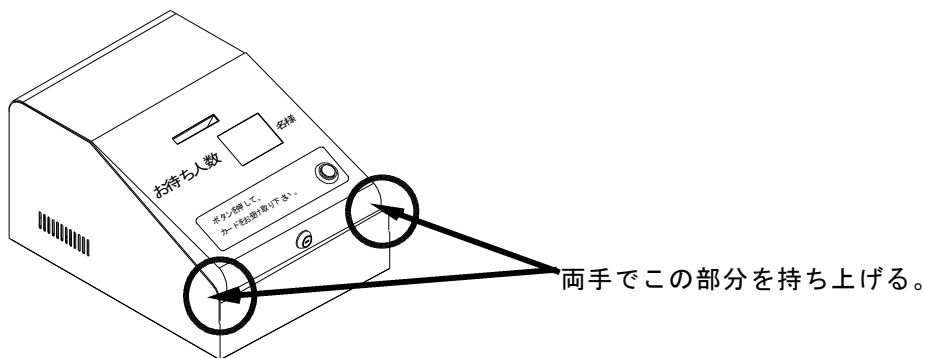

④ プリンターカバー左上のレバーを押し下げて、プリンターカバーを手前に引いてください。

この方向に押し下げる

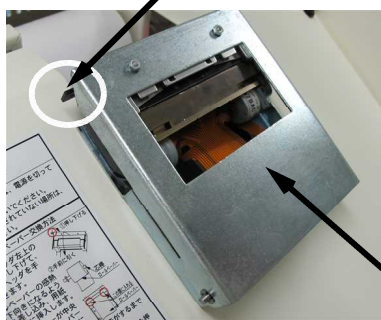

手前に引く。

プリンターカバー

⑤ ロールペーパーの感熱側が下向きになるように、下図のように左からロールペーパーに芯棒を差し込みます。

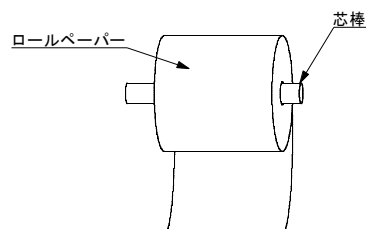

紙の向きがあっていないと印刷されません

- ⑥ この状態でロールペーパーを用紙フォルダに挿入します。
- ⑦ ロールペーパーをプリンターカバーに通し、ロールペーパーがプリンターカバーの中央に来るようにロールペーパー位置を手で押さえながら調整し、プリンターカバーをカチッと音がするまで押さえ、閉じます。

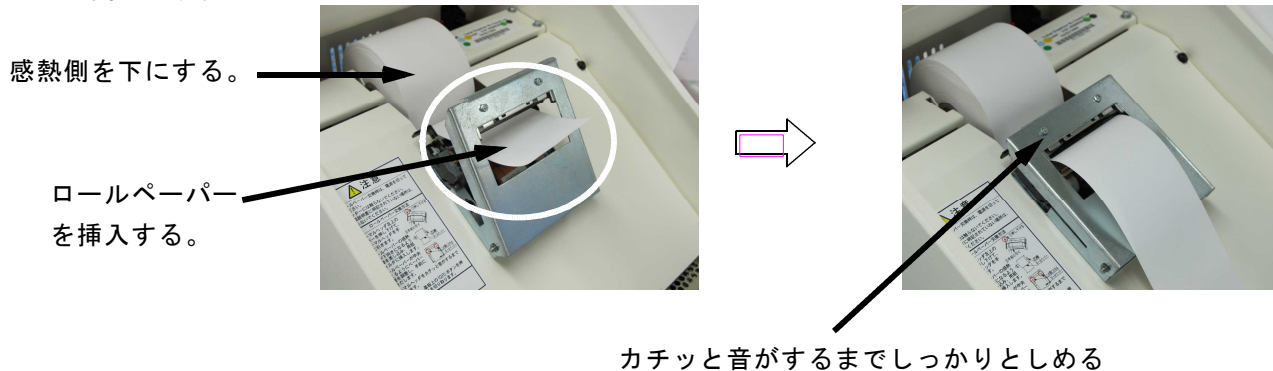

- ⑧ カバーの裏面にある基板上の「FEED」スイッチを押し、用紙が前後に正しく送られることを確認します。用紙が正しく送られない時は④～⑦を繰り返し行ってください。

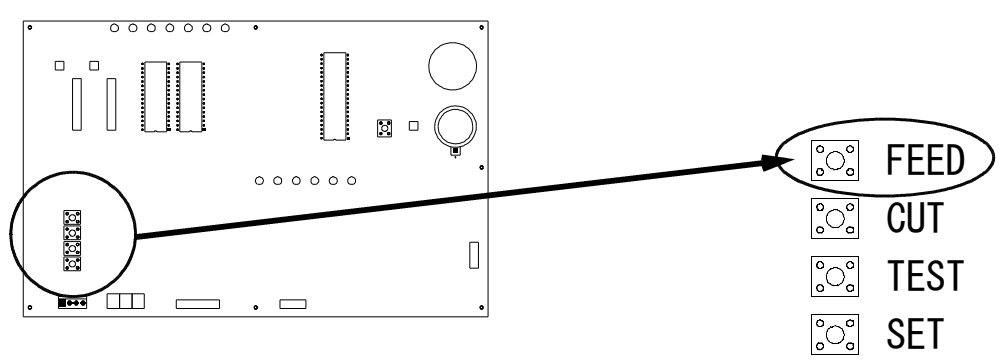

- ⑨ カバーの裏面にある基板上の「CUT」スイッチを押して、余分な用紙を切り取ります。

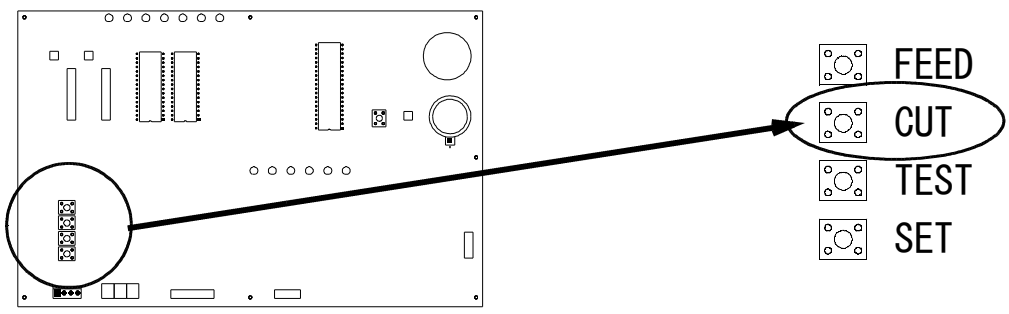

 ボタンを押してカッターを使うときは、危険ですのでプリンターカバーに手を近づけないでください。（カッターはプリンターカバーに内蔵されています。）

- ⑩ 発券機カバーを閉じ、鍵を閉めます。

3. 窓口番号の設定

各操作機へ設置する窓口の番号を設定します。

※工場出荷時は、機器 I D 「01」の操作機は、窓口番号が「1」に、機器 I D 「02」の操作機は、窓口番号が「2」に設定されています。

①操作機からメニューを表示させます。

操作機の待ち受け画面

W000 K000 WA000 ▾



キーを押すと、

```
1 : HOLD [PID:00000]
2 : Edit Counter[01]
3 : Edit ID   [01]
4 : Print Report ->
```

のように表示します。

②「2:Edit Counter」を選択します。



キーを押すと、

```
1 : HOLD [PID:00000]
2 : Counter = --
3 : Edit ID   [01]
4 : Print Report ->
```

のように表示します。

③変更する窓口番号を入力します。

```
1 : HOLD [PID:00000]
2 : Counter = 03
3 : Edit ID   [01]
4 : Print Report ->
```

例：窓口番号を「3番」に設定

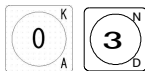

と押します。



を押すと、

```
1 : HOLD [PID:00000]
2 : Edit Counter[03]
3 : Edit ID   [01]
4 : Print Report ->
```

のように表示し、窓口番号が変更されます。

④操作機の待ち受け画面に戻ります。



キーを押すと、

W000 K000 WA000 ▾

のような待ち受け画面に戻ります。

※各操作機ごとに窓口番号を設定します。



操作機の機器 I D (「3 : E d i t I D」) は、変更しないでください。

もし、操作機の機器 I D を変更してしまった場合は、「3 : E d i t I D」を選択して、操作機底面の I D 番号に合わせて設定してください。

4. 発券動作の確認

①発券機の発券ボタンを押し、正しく発券することを確認します。

発券をすると、発券機の表示部、表示機背面の待ち人数表示が「発券前の数値+1」になります。

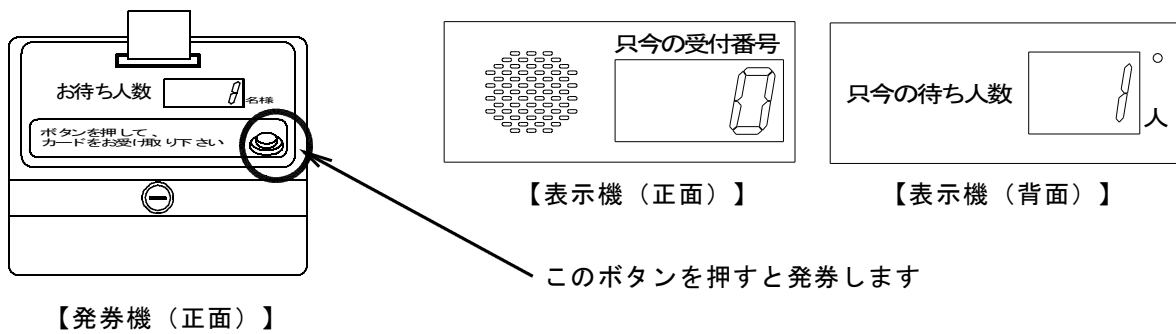

②受付カードが正しく印字されることを確認します。

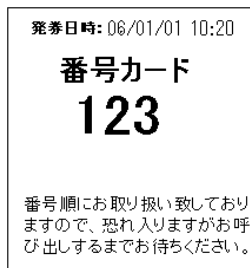

5. 呼出動作の確認

①操作機の「呼出」キーを押し、正しく呼び出すことを確認します。

窓口の操作機の「呼出」キーを押すと、表示機に下図のように表示し、音声で「1番の番号札をお持ちの方、×番窓口にお越しください。」と案内します。

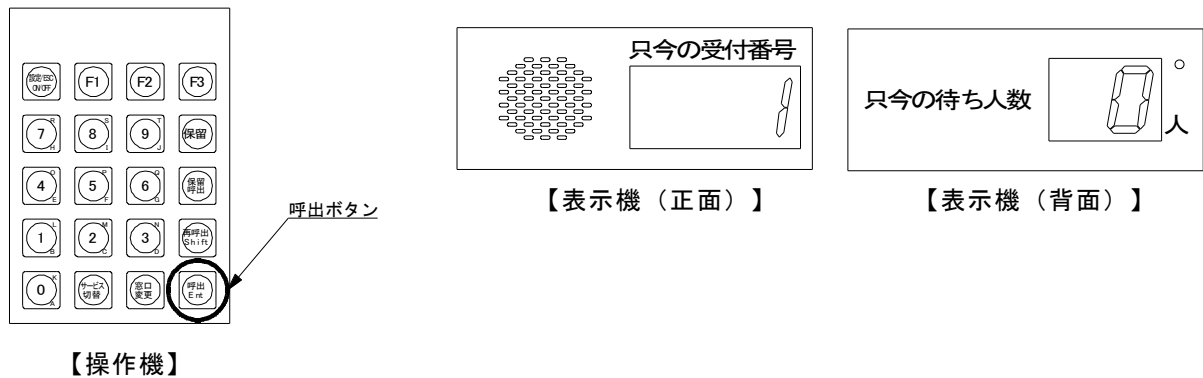

②同様に他の窓口の操作機を操作し正しく呼び出すことを確認します。

- 1) 発券機の発券ボタンを押します。
- 2) 他の操作機の「呼出」キーを押すと、表示機は2番のお客様を音声案内し、表示することを確認します。

※表示機を複数台設置するときは、必ず窓口に対応した表示機が音声案内、表示することを確認してください。

●ご不明な点がございましたら、下記の連絡先までご連絡下さい。

キューシステム合同会社

〒933-0018 富山県高岡市高陵町6-32

☎0766-53-5434 担当：熊木